

Vérin inox serti Magnétique

- ① Ecrou de tige inox
- ② Joint racleur PU
- ③ Bague de guidage tige
- ④ Ecrou de nez inox
- ⑤ Flasque avant inox
- ⑥ Joint de tube NBR
- ⑦ Tige inox
- ⑧ Tube inox
- ⑨ Joint de piston PU
- ⑩ Aimant
- ⑪ Piston
- ⑫ Flasque arrière inox

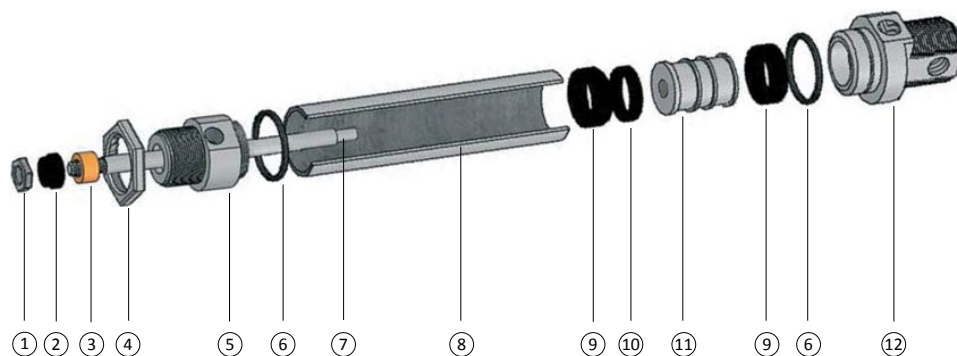

Exemple de désignation



Série

VSIM Vérin serti inox magnétique

Amortissement

A = Amorti Pneumatique
Sauf ø 16

Alésage Ø

ø 16- 20- 25

Course

Toutes courses

D = Double effet



S = Simple effet



TS tige sortie



TR tige rentrée < 50 mm sur demande

01 = Tige traversante

Options

70 Joint de nez FKM

WPC Joint Agro + couvercle
Uniquement ø 25

FT Fond tronçonné

ACCESSOIRES

Fixations page 12 - 13

Dispositif anti-rotation page 14

Capteurs magnétiques et supports page 15